



## **INTRODUCTION**

Muchas gracias por escoger MixVibes 5.

MixVibes 5 es un poderoso programa de mezcla para DJs.

Nos gusta pensar que MixVibes establece un nuevo estándar en programas de mezcla con un alto nivel de amistosidad al usuario y al mismo tiempo proveyendo características esperadas por un DJ profesional.

Con MixVibes, mezclar música en tu computador nunca había sido tan fácil, divertido y poderoso: scratch, ecualización, efectos de sonido, loops, master tempo, skins y mucho mas... MixVibes soporta los mas populares formatos de audio incluyendo mp3, wav y wma.

### **Por que MixVibes 5:**

- Tecnología avanzada de flujo de datos: todos los archivos de sonido comienzan en menos de 10 milisegundos
- Conteo de BPM en tiempo real y conteo de BPM en grupos
- Auto sincronización con un solo clic (Auto mezcla)
- Función de edición de mezcla
- Presentación de onda
- Interfaz con pieles (todas las ventanas son ajustables en tamaño y todos los controles se pueden mover)
- Ventanas fáciles de usar (todas las ventanas son independientes)
- Visualizaciones
- Manejo de base de datos con ID3 tag
- Secuenciador
- Loops
- ...

### **Obteniendo ayuda en línea :**

Puedes obtener ayuda en línea accediendo al Foro de MixVibes

<http://www.mixvibes.com>

## **REQUERIMIENTOS DEL SISTEMA**

### **Requerimientos mínimos**

- Procesador: Pentium III 500Mhz o equivalente
- RAM: 256 MB
- Tarjeta de sonido: compatible con DirectX.
- Sistema operativo: Windows 98/ME, Windows 2000, Windows XP

### **RECOMENDACIONES**

- Para algunas pieles, necesitaras una resolucion minima de 1024\*768 con resolucion de color de 32 bits.
- Recomendamos tambien un buen procesador (500Mhz o mejor).
- MixVibes trabaja igual en cualquiera de los sistemas operativos nombrados anteriormente pero es mas confiable en Windows 2000 y XP. Asi que para profesionales recomendamos el uso de alguno de estos sistemas operativos.
- Debes tener la ultima version de DirectX instalada.

### **INSTALACION**

- Ejecuta el archive de instalacion
- El instalador mostrara el contrato de licencia del programa, leelo, aceptalo o rechazalo.
- Escoge la carpeta donde MixVibes sera instalado
- Termina la instalacion
- Inicia MixVibes hacienda clic en el acceso del escritorio, a traves del menu de inicio de Windows o ejecutando MixVibes.exe
- Selecciona la forma en que MixVibes manejará tus tarjetas de sonido desde "File / Options / System".

## CONECCIONES DE LA TARJETA DE SONIDO

Para sacar ventaja de la función de monitor, debes tener una tarjeta de sonido multicanal instalada en tu computador.

Para configurar tu tarjeta ve a File / Options / system menu.

Hay dos formas de conectar tarjetas de sonido con MixVibes:

### 1. Con un mezclador / y una tarjeta de sonido multicanal

Primero debes configurar los speakers en Windows para permitir modos de sonido Quad, 5.1 o 7.1 (dependiendo de tu tarjeta de sonido).

Luego selecciona tu tipo de audio en files /options / system: 2 salidas (Quad) / 3 salidas (5.1) o 5 salidas (7.1).

Cambia el canal de mezcla 1 a la salida de audio 1 (front) y el canal 2 a la salida de audio 2 (back).

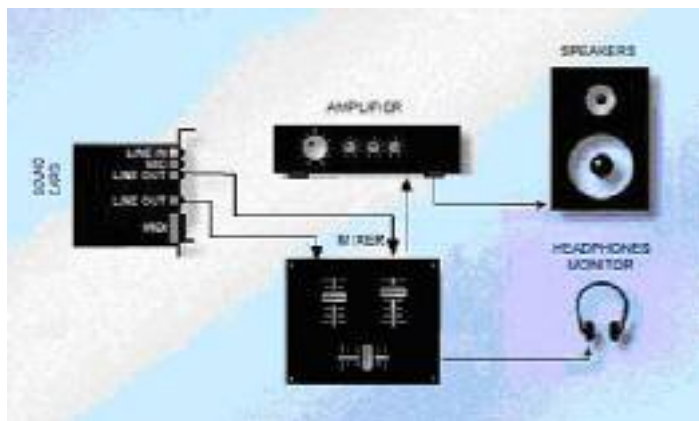

### 2. Sin mezclador / con una tarjeta de sonido multicanal

Primero debes configurar los speakers en Windows para permitir modos de sonido Quad, 5.1 o 7.1 (dependiendo de tu tarjeta de sonido).

Luego selecciona tu tipo de audio en files /options / system: 2 salidas (Quad) / 3 salidas (5.1) o 5 salidas (7.1).

Cambia el canal de mezcla 1 a la salida de audio 1 (front) y tus audifonos a la salida de audio 2 (back).

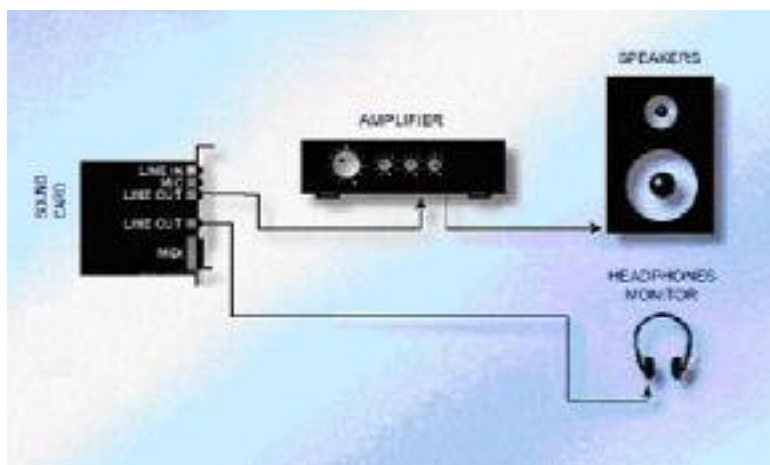

# CREANDO UNA MEZCLA

## Agrega un archivo

Hay varias formas de agregar música (u otros archivos de multimedia) en MixVibes:

### 1. Agregar un solo archivo:

- Presiona el botón de abrir en el canal de mezcla.
- Ve al menú edit / add. (Atajos: *CTRL+I* para archivos de musica)
- Haz clic derecho en la base de datos y ve a *add* en el menu.

### 2. Agregar varios archivos:

*Atrapa y arrastra* con el mouse los medios seleccionados desde una carpeta directamente a la ventana de base de datos.



Usa el commando scan. (Atajo: *ALT+ENTER*)

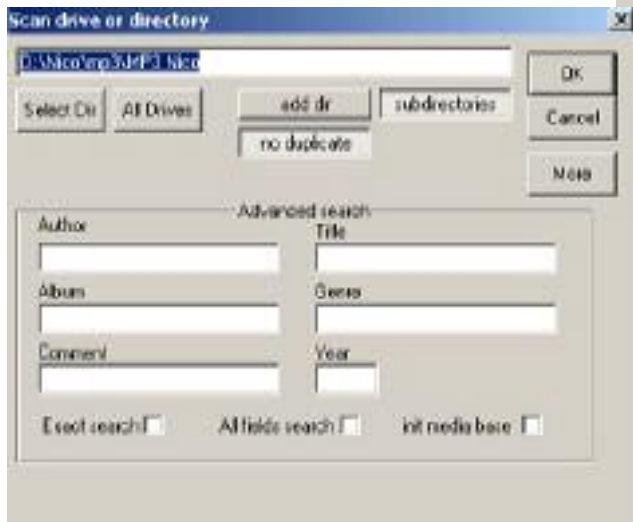

## Carga musica en el canal de mezcla

Si has usado el boton de abrir en el mezclador, el archivo ya esta cargado en el canal.

Si no, tienes que cargar el archivo tu mismo simplemente atrapándolo y arrastrándolo. Arrastra un archivo de la base de datos a un canal de mezcla.



## Mezclando

Despues de cargar 2 pistas musicales que quieras mezclar en los canales, Mezclar requiere de 7 pasos:

1. Encuentra el BPM par alas dos pistas musicales
2. Cambia el Puerto de salida de sonido o activa el monitor de audifonos
3. Localiza el punto de cada canción donde quieres iniciarla
4. Ajusta la velocidad de ambas pistas hasta que tengan el mismo BPM (beat matching o igualar los BPM)
5. Reproduce la música
6. Cruza el volumen de las pistas para mantener el nivel deseado de cada una
7. Usa los controles de pitch bend para mantener los beats de ambas pistas sincronizados

### 1. Encuentra el BPM de las dos pistas

Hay 5 formas de hacerlo en MixVibes:

1. Auto BPM al cargar (recomendado) (ve a file / options / settings)
2. Búsqueda automática (ve a media / beat counting auto)
3. Botón de contador de BPM automático en la barra de tareas (ve auto BPM en settings)
4. Cálculo manual por intervalo (ve a media / beat counting manual)
5. Cálculo manual por método de tecleo (ve a media / beat counting manual)

Para ejecutar el conteo de BPM, haz clic derecho en el canal de mezcla y selecciona el menú "Beat counting"->"Auto" o "Manual". El conteo automático funciona mejor con dance / house / techno (boom boom bien marcado).

## 2. Cambia el puerto de audio o activa los audífonos



Para este paso puedes usar tus audífonos para la pre escucha.

Hay 2 formas

1. Selecciona el segundo puerto de salida y luego de haber encontrado el punto de inicio o cue, vuelves a cambiar a la salida de audio principal para que suene en los altoparlantes..
2. Activa el Monitor de audífonos en el canal de mezcla

Para configurar tus tarjetas de sonido y el monitor ve a file / options / directx.

## 3. Localiza la parte de la canción donde quieres iniciarla

MixVibes provee de 2 formas de ubicar el punto de inicio:

- Cue point (usa el botón de cue en el canal de mezcla)
- Locations (usa los botones de locations en el canal de mezcla y la ventana de locations Clic secundario-edit-location)

Con la perilla de Jog & Shuttle puedes moverte a través de la música para encontrar en punto exacto de inicio (por ejemplo el primer golpe de bajo) y úsalo como Cue point con el botón Cue.

## 4. Ajusta la velocidad de ambas pistas hasta igualar sus BPM (beat matching)

Hay muchas formas de igualar los BPM con MixVibes.

Puedes hacerlo manualmente cambiando la velocidad de la canción. Puedes cambiar de “speed” a “master tempo” presionando el selector:



La forma más fácil es usando la función "A=B" (B=A) que encuentras en la ventana de crossfader: Si quieres igualar la canción en el canal B, con la del canal A, solo haz clic en el botón B=A y MixVibes automáticamente ajustará la velocidad de la canción del canal B.

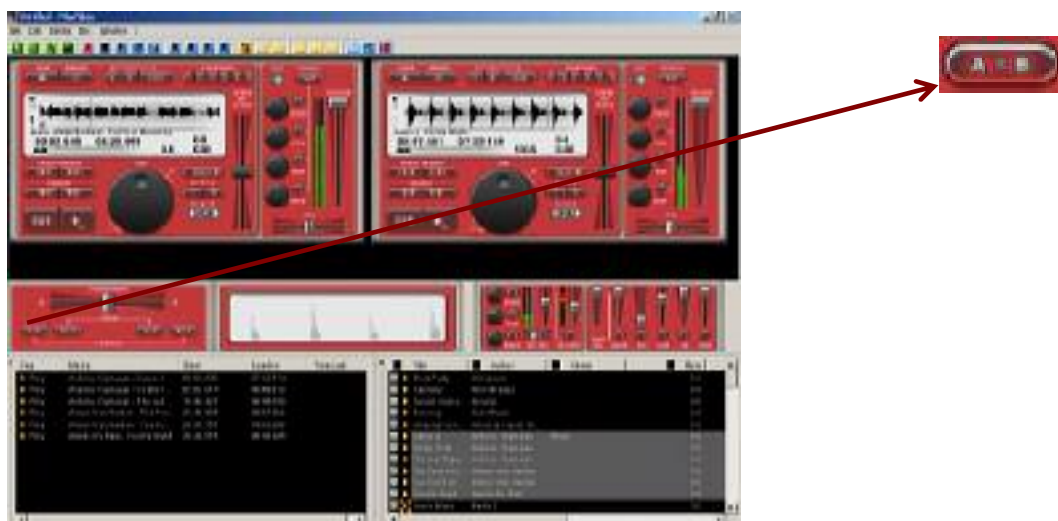

Cuando ambas canciones están sonando, el botón A=B (o B=A) también sincroniza la canción en el canal B (o A).

*El beatmatching puede hacerse solo si se han identificado los BPM (usando el método manual o el automático) para ambos canales, para que ambas canciones se igualen apropiadamente.*

1. Las dos canciones están en los canales 1 y 2
2. Presiona el clic principal del mouse en un canal y mientras presiona la tecla shift
3. Mueve el mouse al otro canal mientras mantiene presionado el botón del mouse y la tecla shift
4. Suelta el mouse en el otro canal. MixVibes habrá adecuado el pitch del canal 1 para que el BPM de ambos canales se iguale.

*El beatmatching puede hacerse solo si se han identificado los BPM (usando el método manual o el automático) para ambos canales, para que ambas canciones se igualen apropiadamente.*

**ATENCIÓN!**

Si no mantienes presionada la tecla shift, MixVibes simplemente moverá la pista de un canal al otro. Para estar seguro de no cometer este error debes activar la opción de seguridad de la barra de tareas.

## **5. Inicia la música**

Luego de ubicar la posición de inicio, estas listo para iniciar la reproducción de música. Puedes usar el botón Play / pause en el canal de mezcla o usando los accesos desde el teclado.

## **6. Cruza el volumen**

Puedes usar el crossfader para manejar los volúmenes de ambas pistas o usar los deslizadores individuales de volumen.

## **7. Usa el pitch bend para mantener los beats de las dos pistas sincronizados**

Puedes usar el deslizador de pitch bend para ajustar temporalmente la velocidad e igualar los beats.

Hay accesos de teclado programables (F1... F8). Estos accesos de teclado pueden ser muy útiles par mantener los beats sincronizados.

## GRABANDO UNA MEZCLA

Graba tus mezclas usando la función de grabación de la ventana de volumen principal.

Esta función permite grabar directamente en un archivo wav. Luego lo puedes grabar en un CD o convertirlo en mp3.

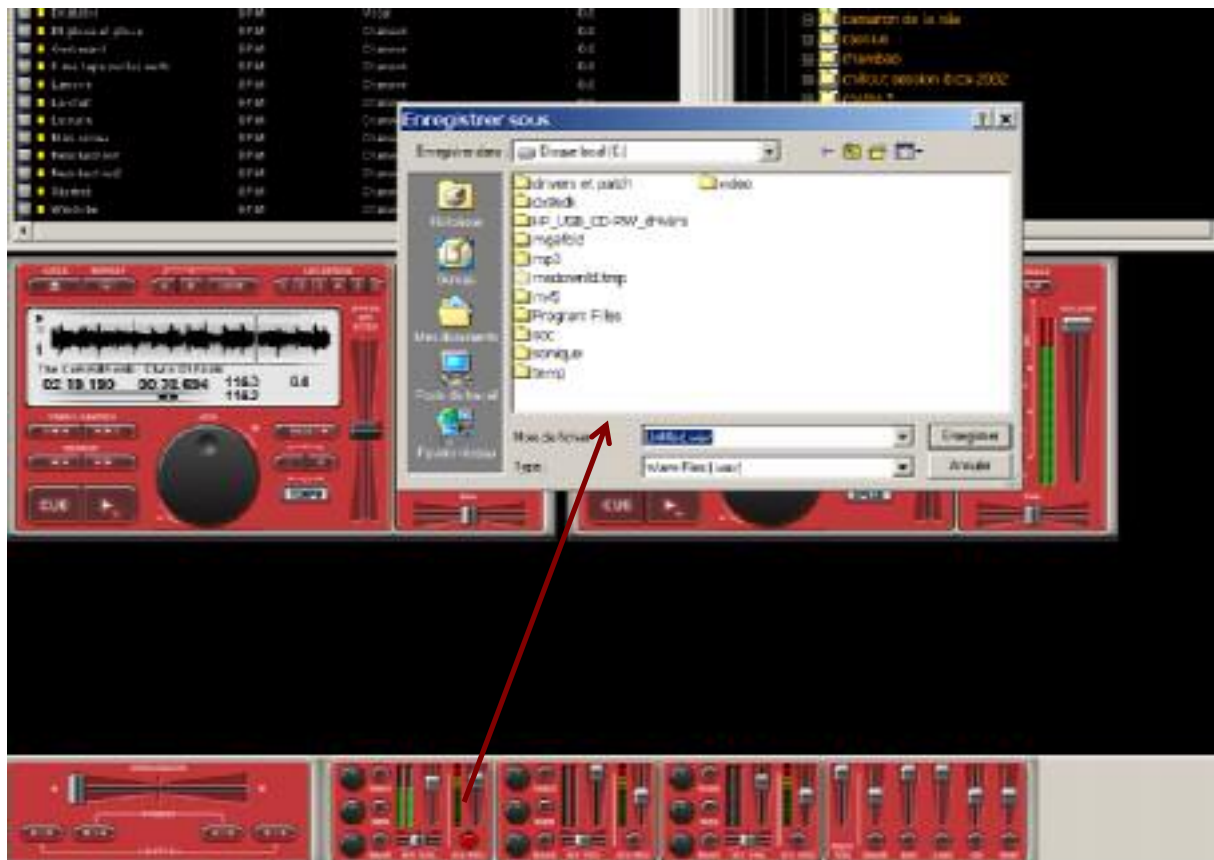



## EL CANAL ACTIVO

El canal activo es aquel en el que el número se ve resaltado.

Para cambiarlo basta presionar la tecla TAB o hacer clic en el número.



## ATAJOS RELACIONADOS CON EL CANAL ACTIVO

TAB	Cambia el canal activo
Espacio	Loop del canal activo
BackSpace	Cue en el canal activo
Enter	Play/pause el canal activo
Esc	Cut (Corte/Mute)
Arriba/Abajo	Subir/bajar pitch
Izq/Der	Mover el crossfader
Shift+#	Ir al punto Location #
Ctrl+#	Salvar el punto de Location #

## DEFAULT SHORTCUTS

Esta es una lista de los accesos de teclado predefinidos en MixVibes. **No pueden cambiarse.**

CTRL+I	Agregar Musica
CTRL+G	Volumen general
CTRL+N	Nuevo archivo
CTRL+O	Abrir archivo
CTRL+S	Salvar archivo
CTRL+A	Seleccionar todo
CTRL+F	Buscar
CTRL+shift+F	Buscar siguiente
CTRL+H	Cambiar skin

CTRL+L	Locations
CTRL+Space	Play/Stop Secuenciador
ALT+Enter	Escanear
ALT+keypad +	Agregar archivos al secuenciador
Shift+ESC	Resetear
CTRL+keypad +	Siguiente cancion
CTRL+keypad -	Anterior cancion
CTRL+ENTER	Reproducir
CTRL+BACK	Detener
CTRL+Shift+O	Options / settings
CTRL+Shift+D	Options / system

## ACCESOS CONFIGURABLES

Este es el listado de los accesos configurables predefinidos en MixVibes.  
 En MixVibes puedes asignar una tecla a cualquier función del canal de mezcla.  
 Para cambiar los accesos de teclado ve a [file / options / keyboard](#).

keypad 1	Inicia/para archivo seleccionado en canal 1
keypad 2	Inicia/para archivo seleccionado en canal 2
keypad 1 + Alt	reinicia archivo seleccionado en canal 1
keypad 2 + Alt	reinicia archivo seleccionado en canal 2
keypad 0	start/stop lista de reproduccion
F1	pitch bend -3% canal A
F2	pitch bend -1% canal A
F3	pitch bend +1% canal A
F4	pitch bend +3% canal A
F5	pitch bend -3% canal B
F6	pitch bend -1% canal B
F7	pitch bend +1% canal B
F8	pitch bend +3% canal B
F9	Cue canal A
F10	Play/Pause canal A
F11	Cue canal B
F12	Play/Pause canal B